



MF 7S

155-220 PK

EEN ONGECompliceerde EN
BETROUWBARE LANDBOUWervaring



MASSEY FERGUSON

BORN TO FARM



MF 7S

De ultieme trekker voor alle toepassingen

"In de nieuwe MF 7S worden de nieuwste ongecompliceerde en betrouwbare technieken toegepast voor maximale efficiëntie en lage bedrijfskosten."

"De MF 7S is een voortzetting van Massey Fergusons streven betrouwbare, ongecompliceerde en onderhoudsarme trekkers te ontwikkelen, die voor de gehele landbouw, sectorbreed, zorgen voor een hogere efficiëntie."

De MF 7S is speciaal ontwikkeld om te voldoen aan de eisen van professionele klanten en breed inzetbaar. De trekker is geschikt voor vele toepassingen in de melkveehouderij, akkerbouw, loonwerksector en cultuurtechniek.

Voor deze trekker zijn vele opties voor motorvermogens, transmissies, cabinespecificaties, hydraulische systemen en aftakassen verkrijgbaar; u kunt uw MF 7S helemaal naar wens aanpassen.

In de MF 7S werken de motor, transmissie, besturing, aftakas en hydrauliek samen in perfecte harmonie om uw landbouwwerkzaamheden efficiënt uit te voeren. Dit samenspel zorgt voor een eenvoudige en nauwkeurige bediening bij het transport op de weg of het manoeuvreren op het veld en het erf.

Met keuze uit verschillende modellen is de MF 7S-serie altijd uw beste keuze.

MF 7S

KRACHTIG ONTWERP VOOR PRODUCTIVITEITSVERHOOGING

Het aanzicht van de nieuwe MF 7S trekt de aandacht en houdt die vast. In het midden staat het iconische MF-logo met Triple Triangle, waar de dynamische vorm van de MF-werklampen en de nieuwe grijze MF-sabelstreep omheen staan. Geïnspireerd op Massey Ferguson's historie deelt deze trekker een opvallende kleurcombinatie met de bekroonde MF 8S.

De AGCO Power-motoren met zes cilinders in combinatie met Dyna-6- of Dyna-VT-transmissies bieden hoge productiviteit met extra EPM-vermogen wanneer dat hardst nodig is, zodat u het werk efficiënter kunt uitvoeren.

De nieuwste smart farming-technologie, inclusief van ISOBUS, MF Guide, MF Rate en Section Control, wordt gecombineerd om te zorgen dat u deze hoogwaardige trekker optimaal gebruikt, terwijl comfort en gebruiksgemak voor de bestuurder zijn verbeterd.

U ZULT VANAF HET BEGIN ENTHOUSIAST ZIJN OVER DE NIEUWE MF 7S MET ZIJN KRACHTIGE NIEUWE DESIGN EN NIEUWE OPTIES – UW ULTIEME KRACHTPATSER IN HET VELD.

GEMAAKT VOOR SMART FARMING & CONNECTIVITEIT



8 GA VOOR COMFORT

20

GEMAAKT VOOR MAXIMALE INZETBAARHEID
EEN NIEUW TIJDPERK VAN DIENSTVERLENING & KLANTONDERSTEUNING



42

26 GEMAAKT OM TE PRESTEREN
EFFECTIEF MOTORVERMOGEN

28 SUPEREFFICIËNTIE TRANSMISSIES

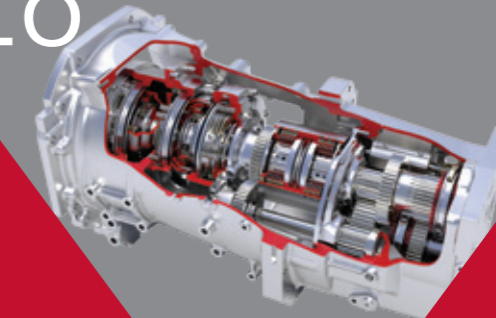

Uw MF 7S in het kort	6
Ga voor comfort	8
Gemaakt voor comfort – De Essential-uitvoering	14
Gemaakt voor comfort – De Efficient-uitvoering	16
Gemaakt voor comfort – De Exclusive-uitvoering	18
Gemaakt voor Smart Farming en connectiviteit	20
Gemaakt om te presteren – Effectief motorvermogen	26
Superefficiëntie transmissies	28
Gemaakt voor veelzijdigheid & tractie	34
Gemaakt voor het zware werk – Hydraulisch systeem en aftakas	36
Gemaakt voor maximale inzetbaarheid – Een nieuw tijdperk van dienstverlening en klantondersteuning	42
Maak uw MF 7S even persoonlijk als uw bedrijf – Opties en specificaties	48

UW MF 7S IN HET KORT

De nieuwe MF 7S is ontworpen voor ultieme efficiëntie en daarom uitgerust met de nieuwste ongecompliceerde en betrouwbare technieken voor lage bedrijfskosten.

Efficiënte aandrijflijnen, naleving van de Stage V-emissienormen met het geavanceerde All-in-One-systeem, een laag brandstofverbruik, lange service-intervallen en indrukwekkende tractie en hefvermogens, gecombineerd met lage onderhoudskosten – met de MF 7S bereikt u een meer winstgevende bedrijfsvoering op uw bedrijf.

MET KEUZE UIT VIJF MODELLEN IS DE MF 7S-SERIE ALTIJD UW BESTE KEUZE

	MF 7S.155	MF 7S.165	MF 7S.180	MF 7S.190	MF 7S.210
Motor	AGCO Power – Stage V – Alles-in-één-technologie				
Cilinderinhoud	6 cilinders, 6,6 liter				
Transmissie	Dyna-6		–		
	Dyna-VT				
Maximumvermogen	155	165	180	190	210
Max. vermogen met EPM (pk)	175	185	210	220	220
Max. koppel bij 1.500 tpm (Nm)	700	725	750	850	860
Max. koppel bij 1.500 tpm met EPM (Nm)	750	800	860	925	925

Ultiem comfort voor een productievere werkdag

- ▶ De cabine- en voorasvering verhogen het rijcomfort, terwijl het kleurendisplay op het dashboard zorgt heldere informatie gedurende de hele dag.
- ▶ Met keuze uit vier specificatieniveaus wordt aan al uw behoeften voldaan.
- ▶ De nieuwe armsteun biedt de beste, ergonomische bedieningselementen in deze klasse.
 - ▶ Tot 16 LED-werklampen.

Lage bedrijfskosten

- ▶ Het 'All-in-One'-SCR-systeem voldoet aan de Stage V-norm, verlaagt de eigendomskosten en verbetert het zicht.
- ▶ Gemakkelijke toegang voor dagelijks onderhoud.
 - ▶ Service-intervallen van 600 uur - voor lage kosten en minder stilstand.
 - ▶ MF Care Repair en onderhoudscontracten.

Efficiënte aandrijflijnen voor hogere productiviteit

Dyna-6 Super Eco semi-powershift- en Dyna-VT-transmissies met Engine Power Management voor nog meer vermogensafgifte wanneer dat hard nodig is. Perfecte motor-transmissiecombinaties voor een maximale productiviteit.

Overzichtelijk, slim, duurzame agrarische technologieën. Nieuwe Datatronic 5- en optionele Fieldstar 5-terminal bieden het nieuwste gebruiksvriendelijke precisielandbouwpakket

- ▶ Touchscreen van 9 inch voor meer intuïtieve en nauwkeurige werkzaamheden.
- ▶ Nieuwe MF Guide-oplossingen leveren besparing op door minder overlappingsen.
- ▶ MF Section en Rate Control bieden de mogelijkheid de afgifte tijdens het werk aan te passen, terwijl automatisch overlappen, missers en verspilling van product minimaal worden gehouden.
- ▶ MF TaskDoc Pro produceert gedetailleerde verslagen van taken en stuurt die naar het kantoor en geselecteerde partners via de beveiligde Agrirouter-cloud.
- ▶ MF Connect-telemetrie maakt monitoring op afstand en bijna in realtime mogelijk voor betere besluitvorming, hogere efficiëntie en maximale inzetbaarheid.

Sneller werken met de meest veeleisende werktuigen

Maximaal vijf regelventielen aan de achterkant en drie vóór, inclusief frontheft en Power Beyond aansluitingen, plus een oppikhaak met hoge hefcapaciteit. Het hydraulische systeem biedt de mogelijkheid sneller te werken met de breedste werktuigen en meer veelzijdigheid.

VIRTUAL REALITY



GEBRUIK UW SMARTPHONE OM EEN KIJKJE IN DE MF 7S TE NEMEN



◀ STAP 1

Gebruik een QR-scanner. Download deze gratis uit de App Store of de Google Play Store.



◀ STAP 2

Open de app en scan deze QR-code...



◀ STAP 3

... en neem plaats in uw Massey Ferguson trekker.

Beleef de eXperience in 2D, door uw smartphone in alle richtingen te draaien of door met uw vingers te swipen.



◀ STAP 4

Beleef de volledige VR 3D Experience door te klikken op het speciale pictogram, in combinatie met een VR-bril.



GA VOOR
COMFORT



DE CABINE WELKOM IN UW ‘VELDKANTOOR’

Vanaf de eerste moderne trekkerontwerpen staat de Massey Ferguson cabine bekend om zijn uitstekende kwaliteit en met de MF 7S wordt er nog een stap verder gezet. Wij werken er hard aan dat u goed zit en prettig werkt als de werkdagen eindeloos lijken, in een zeer productieve omgeving waarin comfort, stilte, bedieningsgemak en kwaliteit perfect gecombineerd zijn.

Ergonomie – Alles wat u nodig hebt op één plek, zodat elke werkdag soepel en prettig verloopt. Makkelijke toegang tot de cabine en alle belangrijke bedieningselementen praktisch onder handbereik op de rechter armsteun.

Efficiëntie tijdens het werk – Verhoog uw productiviteit, bespaar tijd en maak het verschil. Werk slimmer met werktuigen en rijd veilig over de weg met 360° zicht vanuit de cabine.



4 SPECIFICATIES

Essential, Panoramic, Efficient, Exclusive – voor alle behoeften en toepassingen



ZICHT

voor meer efficiëntie, comfort en veiligheid



GEBRUIKSGEMAK

met een logische indeling en een nieuwe armsteun voor complete controle

GEMAAKT VOOR GEBRUIKERS

HOE BETER EEN TREKKER IS UITGERUST VOOR SPECIFIEKE TAKEN, DES TE **MAKKELIJKER EN EFFICIËNTER** HET WERK KAN WORDEN UITGEVOERD.

Dit is opnieuw een aspect waarmee de MF 7S zich onderscheidt van de massa: de trekker biedt niet alleen een uitgebreide standaarduitrusting, maar ook een ruime keuze uit cabine-uitvoeringen met een breed scala aan uitrusting, zodat u voldoende opties hebt voor volledige keuzevrijheid.

“ Wat voor bedrijf u ook heeft, stem de trekker helemaal af op uw wensen ”

GEMAAKT VOOR **COMFORT**

EN DAT IS NOG NIET ALLES!

ALTIJD VERBONDEN - Twee USB-poorten en een verstelbare telefoon- en tablethouder verkrijgbaar via AGCO Parts.



STANDAARD GEMONTEERDE BLUETOOTH RDS/MP3-RADIO maakt handsfree bellen mogelijk. Optionele telefoon- en radiobediening via de Datatronic 5.



NIEUW DASHBOARD MET SIS - SETUP- EN INFORMATIESCHERM. Gebruikers waarderen het slanke dashboard dat operationele gegevens duidelijk weergeeft op het kleurenscherm van 70 x 52 mm voor instellingen en informatie.



GEMAKKELIJKE EN VEILIGE INSTAP. Grote, ruime portieren, treden en handrails, en een kantelbare stuurkolom zorgen voor de beste instap in de cabine in zijn klasse.

GEMAAKT VOOR **COMFORT**

KIES HET TYPE DAK DAT BIJ U PAST.

Met keuze uit drie daktypen kunt u uw MF 7S aanpassen voor beter zicht bij alle toepassingen of voor betere natuurlijke ventilatie: u kunt kiezen uit een standaarddak, standaarddak met dakluik of een Visio-dak.



DE ZIJSPIEGELS zijn voorzien van verstelbare boven- en ondersegmenten die optimaal zicht bieden tijdens transport en dode hoeken tot een minimum beperken. Tot de opties behoren: elektrische ontdooing en elektronisch verstelbare spiegels.



Met de optionele uitbreiding met **16 OPTIONELE LED-WERKLAMPEN** met een ongelooflijk helder licht verandert u de nacht in de dag. Tot dit pakket behoren ook led-dagrijlichten, die sterk bijdragen aan het toch al bijzonder aantrekkelijke uiterlijk.



CABINEVERING zorgt voor een verhoogd comfort.

Er zijn twee typen cabinevering verkrijgbaar: mechanisch en actief-mechanisch. Beide systemen bieden een ongekend cabinecomfort.

NEEM PLAATS IN DE COMFORTABELE STOEL EN GENIET VAN EEN DAG LEKKER WERKEN ▶

Massey Ferguson biedt de beste bestuurdersstoelen in deze klasse - afhankelijk van de modellen - met vele opties die zorgen voor een optimaal werkcomfort.



KOPAKKERMANAGEMENT is beschikbaar via de Datatronic 5 van de Exclusive-uitvoering (optioneel in de Efficient-uitvoering)...



... en de bedieningselementen liggen eenvoudig binnen handbereik op de armsteun.



ESSENTIAL-UITVOERING

Standaard draaistoel met luchtvering en hoofdsteun, schokdemping in lengterichting en mechanische lendenverstelling.



EFFICIENT-UITVOERING

Standaard draaistoel met automatische luchtvering en hoofdsteun, schokdemping in lengterichting en mechanische lendenverstelling.



EXCLUSIVE-UITVOERING

Standaard draaistoel met automatische luchtvering en hoofdsteun, schokdemping in lengterichting, verwarming en pneumatische lendenverstelling.



OPTIONEEL IN EFFICIENT- EN EXCLUSIVE-UITVOERINGEN*

Nieuwe draaistoel met automatische luchtvering, twee verwarmingsstanden, pneumatische lendenverstelling, schokdemping zijwaarts en in lengterichting, dual motion-rugsteun en Dynamic Damping System (DDS).

*Niet compatibel met Visio-dak

GEMAAKT VOOR COMFORT

Essential is het instapniveau voor de MF 7S-serie, maar dit is verre van basic.

Het biedt alle belangrijke elementen die u van Massey Ferguson verwacht: met een combinatie van eenvoud, gebruiksgemak en veelzijdigheid wordt voorzien in toepassingen die vermogen en prestaties vereisen.

ESSENTIAL-UITVOERING

DE NIEUWE STANDAARD VOOR EEN ONGECOMPLICEERDE BEDIENING

	COMFORT & VEILIGHEID	EFFICIËNTIE	CONNECTIVITEIT
STANDAARD	Remmen met neutraalschakeling Airconditioning met handmatige instelling Telescopische dodehoekspiegels 2 USB-poorten Standaardstoel met luchtvering	Control Centre met T-vormige versnellingshendel Dyna-6 Super Eco met standaard automatische modus Motortoerentalgeheugen A Dyna-6 Super Eco-transmissie 40 km/u* Closed-centre load-sensing hydrauliek 3 mechanische regelventielen	MF Connect-telemetrie met 5-jarig abonnement
OPTIE	Mechanische cabinevering Geveerde vooras 'Panorama' cabine met polycarbonaat rechterzijvenster Radio/ CD / MP3 Front Aux-in / Bluetooth met microfoon Stoel met automatische luchtvering	Geïntegreerd frontheffsysteem en frontaftakas 540 & 1000, 540 Eco & 1000 Eco aftakas achter Transmissie Dyna-6 Eco 50 km/u* Op de fabriek voorbereid voor een voorlader met multifunctionele elektrische joystick 4 mechanische regelventielen	Fieldstar 5-monitor ISOBUS MF Guide-systeem met geavanceerde geleidingsfuncties MF Section & Rate Control MF TaskDoc & MF TaskDoc Pro registreert alle uitwisselingen van taakgegevens MF Next Management FMIS

* Afhankelijk van markt/wetgeving



HOOFDFUNCTIES VAN MECHANISCHE MULTIFUNCTIONELE VOORLADERJOYSTICK

- A Heffen
- B Zakken
- C Vullen
- D Kiepen

GECOMBINEERDE FUNCTIES

- A/C Heffen en vullen
- A/D Heffen en kiepen
- B/C Zakken en vullen
- B/D Neerlaten en kiepbak wordt in de horizontale stand gezet

DE OPTIONELE PANORAMACABINE VAN ESSENTIAL

De panoramacabine van de MF 7S-serie biedt een onbelemmerd zicht naar rechts, zodat zijdelings gemonteerde werktuigen veilig en efficiënt kunnen worden bediend.

De brede, uit één stuk gemaakte ruit van polycarbonaat is extreem sterk en beschermt de bestuurder tegen rondvliegende voorwerpen. Een speciale krasbestendige coating en een speciaal wiswassysteem zorgen er onder alle omstandigheden voor dat het zicht uitstekend blijft. Voor gebruik voor gemeentewerken of wegwerkzaamheden kan de cabine worden uitgerust met montagebeugels en bedrading voor gevaarverlichting en waarschuwingssignalen.

Met deze cabine-optie kan de landbouwer/loonwerker zijn werkzaamheden uitbreiden door bijvoorbeeld het bermonderhoud voor de plaatselijke autoriteiten uit te voeren.



GEMAAKT VOOR COMFORT

Efficient is het standaardpakket specificaties voor de MF 7S-serie, waarmee u slimmer werkt en betere resultaten boekt.

Doordat de belangrijkste functies speciaal zijn ontwikkeld voor een verhoogde productiviteit, stelt het Efficient-pakket u in staat sneller te werken, hogere kwaliteit te leveren met grotere precisie, dit alles bij een comfort, ergonomie en betrouwbaarheid van een ongekend hoog niveau. Bedien zelfs de technologisch meest geavanceerde en veeleisende werktuigen met speels gemak, om volledig te profiteren van de extra productiviteit.

EFFICIENT-UITVOERING

GEAVANCEERDE UITRUSTING VOOR EEN NOG HOGERE EFFICIËNTIE TIJDENS HET WERK

	COMFORT & VEILIGHEID	EFFICIËNTIE	CONNECTIVITEIT
STANDAARD	<ul style="list-style-type: none"> Geveerde vooras Mechanische cabinevering Airconditioning met handmatige instelling Telescopische dodehoekspiegels Armsteun met nieuwe MultiPad-hendel Radio/ CD / MP3 Front Aux-in / Bluetooth met microfoon en bedieningselementen in de armsteun 2 USB-poorten Stoel met automatische luchtvering 	<ul style="list-style-type: none"> Dyna-6 met automatische modus of Dyna-VT 40 km/u Super Eco-transmissies Cruisecontrol en remmen met neutraalschakeling Closed centre 110 l/min hydraulica Elektrische en mechanische regelventielen Toerentalgeheugen A of B 2 elektrische regelventielen met elektrische micro-joystick en 2 mechanische regelventielen 	<ul style="list-style-type: none"> MF Connect-telemetrie met 5-jarig abonnement
OPTIE	<ul style="list-style-type: none"> Actief mechanische cabinevering Automatische airconditioning 16 ledwerklampen SpeedSteer Verwarmde elektrisch verstelbare spiegels Draaistoel met automatische luchtvering en zijvering, Dynamic Damping System 	<ul style="list-style-type: none"> 50 km/u* Dyna-6 Eco met superkruipbak of Dyna-VT Geïntegreerd frontheffsysteem en frontaftakas met 1.000 tpm In de fabriek voorbereid voor voorlader met multifunctionele elektrische joystick Closed-centre load-sensing hydrauliek met 150 of 190 l/min SpeedSteer 	<ul style="list-style-type: none"> Datatronic 5-touchscreen van 9" (met beheer van trekkerinstellingen en ISOBUS geïntegreerd, en als optie radio- en telefooninterface, MF E-Loader, cameravoorbereiding en compatibel met MF Guide) Fieldstar 5-monitor ISOBUS MF Guide-systeem met geavanceerde geleidingsfuncties MF Section & Rate Control MF TaskDoc & MF TaskDoc Pro registreert alle uitwisselingen van taakgegevens MF Next Management FMIS

* Afhankelijk van markt/wetgeving



MULTIFUNCTIONELE ELEKTROHYDRAULISCHE JOYSTICK EFFICIENT-UITVOERING

- A Frontheff heffen of regelventiel achter +
- B Frontheff zakken of regelventiel achter -
- C Regelventiel voor of achter +
- D Regelventiel voor of achter -



GEMAAKT VOOR **COMFORT**

Exclusive is een combinatie van hoogwaardige veelzijdigheid en raffinement, speciaal gericht op gebruikers die een trekker zoeken met geavanceerde functies en mogelijkheden op het gebied van ergonomie, comfort, automatisering en Smart Farming-functies.

Deze uitvoering is speciaal bedoeld voor grootschalige bedrijven met intensief gebruik met een vraag naar geavanceerde functies die rendementsvoordelen bieden voor hun bedrijf. De Exclusive-armsteun voorziet in vele voordelen, waaronder comfort en gebruiksgemak bij het bedienen van veelvuldig gebruikte bedieningselementen.

Daarnaast is de Exclusive standaard uitgerust met de Datatronic 5-boordcomputer. Gebruik de 9"-touchscreenmonitor voor het beheer van de trekkerfuncties, het toepassen van ISOBUS-functies voor een eenvoudigere bediening van werktuigen en voor het gebruik van MF Smart Farming-oplossing voor Agriculture 4.0.

Gebruik het Exclusive-pakket voor het aansturen van de meest geavanceerde en veeleisende werktuigen om een optimaal rendement te bereiken en zo profijt te halen uit de verhoogde productiviteit.

EXCLUSIVE-UITVOERING

HET ULTIEME TOONBEELD VAN PRODUCTIVITEIT EN INNOVATIE

COMFORT & VEILIGHEID

STANDAARD Geveerde vooras
Actief mechanische cabinevering
Automatische airconditioning
Verwarme elektrisch verstelbare spiegels
Radio/ CD / MP3 Front Aux-in /
Bluetooth met microfoon en
bedieningselementen in de armsteun
Draaistoel met automatische
luchtvering en hoofdsteun,
schokdemping in lengterichting en
pneumatische lenderverstelling

OPTIE Draaistoel met automatische luchtvering
en zijvering, Dynamic Damping System
16 ledwerkklampen

EFFICIËNTIE

Alle bedieningselementen op
de ergonomische armsteun met
de nieuwe Multipad-hendel
4 elektrische regelventielen
met elektrische micro-joystick
en vingertipbediening
Dyna-6 Super Eco-transmissie
met automatische modus of
Dyna VT transmissie, 50 km/u
Cruisecontrol en remmen
met neutraalschakeling
Closed centre 110 l/min hydraulica

Geïntegreerd frontheffsysteem en
frontaftakas met 1.000 tpm
Tot 8 elektrische regelventielen, geheel
configureerbaar en aanpasbaar,
op de Exclusive-armsteun
SpeedSteer
In de fabriek voorbereid voor voorlader
met multifunctionele elektrische joystick

CONNECTIVITEIT

Datatronic 5-touchscreen van 9" (met
beheer van trekkerinstellingen en ISOBUS
geïntegreerd, cameravoorbereiding
en compatibel met MF Guide)
MF Connect-telemetrie met
5-jarig abonnement

MF Guide-systeem met
geavanceerde geleidingsfuncties
MF Section & Rate Control
MF TaskDoc & MF TaskDoc Pro registreert
alle uitwisselingen van taakgegevens
MF Next Management FMIS
Fieldstar 5-monitor
Radio- en telefooninterface,
MF E-Loader-beheer via het
Datatronic 5-touchscreen van 9"



MULTIFUNCTIONELE ELEKTRO-HYDRAULISCHE JOYSTICK EXCLUSIVE-UITVOERING

A Frontheff heffen of regelventiel achter +
B Frontheff zakken of regelventiel achter -
C Regelventiel voor of achter +
D Regelventiel voor of achter -



GEMAAKT VOOR SMART FARMING & CONNECTIVITEIT

De nieuwe MF 7S-serie voert Smart Farming en connectiviteit tot nieuwe hoogten.

De MF 7S-serie is voorzien van een connectiviteitspakket dat voldoet aan de nieuwste standaarden, inclusief informatieweergave in realtime en service op afstand. Meer nog, de trekkers zijn uitgerust met nieuwe en intuïtieve Datatronic 5-interface en met de Fieldstar 5-monitor voor het bedienen van de Smart Farming- en Agriculture 4.0-functies, zoals: MF Guide, MF Section en Rate Control en de overdracht en het beheer van data via MF TaskDoc en TaskDoc Pro.

“ Voor onze werkzaamheden gebruiken wij de nieuwste technologieën en wij willen het aantal benodigde inputs zo laag mogelijk houden en daarbij gebruik maken van intelligente oplossingen voor gegevensbeheer. ”



DATATRONIC 5

Powered by Fuse® Smart Farming Solutions

FUSE
SMART FARMING. SYNCHRONIZED.



▶ **Compleet beheer van trekkerfuncties** en optimalisatie-functies voor o.a. transmissie, motor en hydrauliek. Bovendien is er het bijzondere Dual Control-systeem, waarmee uitstekende besturing en bediening mogelijk is van b.v. halfgedragen ploegen, door het inzetten en uithetven van de ploeg te automatiseren het dieptewiel van de ploeg ten opzichte van de achterhef af.

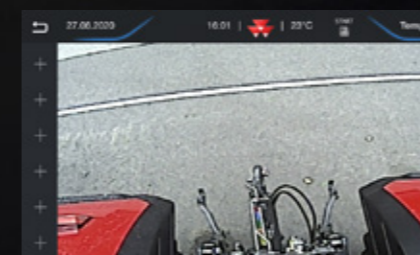

▶ **Videomodus*** – beelden van een boordcamera kunnen op het scherm worden weergegeven, zodat de bestuurder complexe werktuigen in het oog kan houden, of gewoon voor de veiligheid en efficiëntie bij het achteruitrijden.

*afbeelding uitsluitend ter illustratie



▶ **Instellingen kopakkermanagement** – De Datatronic 5 is standaard uitgerust met het meest intuïtieve, overzichtelijke en gebruiksvriendelijke kopakkermanagementsysteem dat momenteel verkrijgbaar is. Het is ontworpen om u veel tijd te besparen op de kopakkers, zodat u zich op uit te voeren werk kunt concentreren en gemakkelijk een maximale productie kunt bereiken.



▶ **De nieuwe MF E-Loader auto-controlefunctie** draagt bij aan nauwkeuriger laden en een hogere productiviteit en veiligheid. Hiermee kunnen gebruikers individuele vork- of baklasten wegen. Bovendien wordt het totale gewicht van ieder item, iedere lading en iedere taak geregistreerd, en deze gegevens kunnen in een eenvoudig spreadsheet worden overgedragen. Gebruikers kunnen ook automatische processen voor verschillende laadcyclussen instellen en opslaan. MF E-Loader biedt ook een handige schudfunctie.



▶ **ISOBUS voor totale werktuigbesturing** – ISOBUS maakt het mogelijk dat het besturingssysteem van een werktuigfabrikant op de terminal van de trekker wordt weergegeven, waardoor eigenaren en gebruikers geld besparen doordat er geen extra terminal in de cabine nodig is. Sluit simpelweg de kabel van het werktuig op de ISOBUS aansluiting van de trekker aan, waarna het systeem automatisch de bedieningsmenu's laadt en die op het scherm weergeeft.



▶ **ISOBUS MultiPad-schakelaartoewijzing** – ISOBUS-werktuigen zijn direct met de Multipad te besturen. Het is veel handiger wanneer alle bedieningselementen (trekker en werktuigen) op dezelfde hendel zijn geplaatst, dan verschillende displays en hendels te moeten gebruiken.



▶ **Data en instellingen opslaan** – In een onbeperkt aantal configuraties met gebruikersinstellingen kan het systeem tijdens het werk informatie opslaan over bewerkte oppervlakte, brandstofverbruik, gewerkte uren en nog veel meer. De Datatronic-terminal kan alle instellingen en parameters opslaan, en vervolgens kunnen deze worden opgeslagen en opgehaald om de vorige instellingen terug te halen die op een trekker zijn gebruikt.



▶ **Toegang tot radiofuncties via Datatronic 5:** net als in een auto sluit u apparaten gewoon aan via Bluetooth, USB of aux-aansluiting, met de mogelijkheid om meerdere smartphones te synchroniseren. U kunt radiostations opslaan, bellen en nog veel meer.



GEMAAKT OM U IN HET JUISTE SPOOR TE HOUDEN

MF Guide is het compleet uitgeruste, handsfree automatische stuursysteem van Massey Ferguson. MF Guide kan een nauwkeurigheid van minder dan een meter, decimeter en centimeter leveren voor een verhoogde efficiëntie bij uw veldwerk.

KEUZE VAN ONTVANGERS & CORRECTIE-SIGNALEN

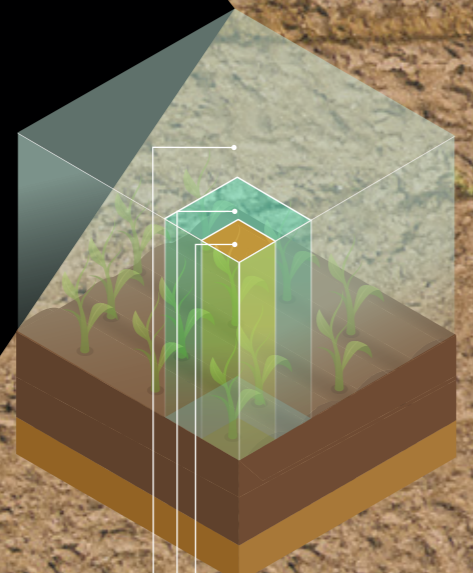

- 2 cm: NovAtel/Trimble RTK
- 4-15 cm: Optionele NovAtel/Trimble-correctiesignalen
- 15-30 cm: Standaard NovAtel/Trimble



xFill™-TECHNOLOGIE
Als u het signaal verliest vanwege het terrein, blijft MF Guide tot 20 minuten betrouwbaar werken zonder correctiesignaal dankzij Trimble®-xFill™-technologie.

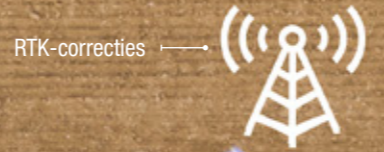

RTK-correcties



NovAtel®



Trimble®

Bij de nieuwe Massey Ferguson MF Guide zijn nu twee verschillende ontvangersystemen verkrijgbaar: NovAtel® en Trimble®. Bestaande Trimble® RTK-infrastructuren op het bedrijf, zoals NTRIP, kunnen gewoon in gebruik blijven. Informeer bij uw Massey Ferguson dealer of distributeur voor meer informatie.

SNEL EN GEMAKKELIJK INSTELLEN MET DE GO MODE -FUNCTIE

Start binnen 5 minuten, zelfs bij nieuwe gebruikers. Zo kunnen zelfs nieuwe gebruikers in drie eenvoudige stappen snel een begin maken met het gebruik van automatische geleiding-/stuursystemen...



...WERKTUIG...

...GELEIDINGSLIJN...



BELANGRIJKSTE VOORDELEN VOOR U



BRANDSTOF-BESPARING VAN 12%
Het is bewezen dat geleidingssystemen tot wel 12% brandstof besparen bij werk in het veld.

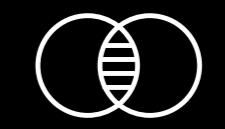

GEEN OVERLAPPINGEN
MF Guide elimineert vrijwel alle overlappen.



BESPARINGEN
Door gebruik te maken van MF Guide bespaart u geld dankzij de sterke reductie van het aantal overlappen, door de precieze toediening van de middelen en door de zeer efficiënte uitvoering van de taken.



COMFORT
Het gebruik van MF Guide helpt u vermoeidheid en stress te voorkomen, doordat u zich heel efficiënt door uw werkdag kunt laten geleiden.



MFsection control

FUSE SYNCHRONISED

MF Section Control is de nieuwe oplossing voor precisielandbouw van Massey Ferguson, die de meest geavanceerde en efficiënte functies voor sectiebesturing biedt, waarmee tot 36 secties en 5 toepassingen kunnen worden aangestuurd. Met de volledig automatische sectiebesturing voor ISOBUS-werktuigen kunnen gebruikers zaaien, bemesten of pesticiden spuiten zonder overlapping. Dit voorkomt een dubbele bewerking en bewerking buiten de randen van het veld. Dankzij de ongecompliceerde en gebruiksvriendelijke sectieschakeling kunnen gebruikers snel en gemakkelijk correctiewaarden instellen voor ieder werktuig. Het systeem maakt gebruik van het GPS-systeem van de trekker om individuele secties in of uit te schakelen boven gebieden die al zijn behandeld, wat automatisch leidt tot een spaarzamer gebruik van de middelen en een verhoogde opbrengst.



MFrate control

FUSE SYNCHRONISED

Variabele afgifte met Variable Rate Control (VRC)

Door gegevensoverdracht met TaskDoc™ Pro kan nu met variabele afgifte worden gewerkt, afhankelijk van wat nodig is voor de bodem of de planten, zodat wordt bespaard op de gebruikte stoffen. De verschillende behoeften aan zaden, mest en pesticiden worden weergegeven op taakkaarten. Vervolgens worden de gegevens opgehaald tijdens het werk en automatisch toegepast. Het grote voordeel is dat hoeveelheden kunnen worden bepaald en gepland met behulp van de velddatabase en vervolgens uiterst nauwkeurig worden toegepast. U kunt bijvoorbeeld het toepassen van chemicaliën of mest voor een gedeelte aanpassen aan de behoefte, zodat u minder hoeft te investeren en uw opbrengsten verhoogt.

MF TASKDOC & AGRIRouter: NIEUWSTE GENERATIE MACHINEBEHEER

MFtask doc

FUSE SYNCHRONISED

Kennis is macht. Met een nauwkeurige meting en registratie van gegevens kunnen betere beslissingen worden genomen. Het nieuwe TaskDoc™-systeem heeft een belangrijke plaats ingenomen in de moderne landbouw en helpt agrarische ondernemers hun productiviteit te verhogen door de kennis van nauwkeurig gemeten gegevens.

Met **TaskDoc™** kunnen de gegevens van alle werkzaamheden met een minimale inspanning worden vastgelegd in de perceelsadministratie en vervolgens in een mum van tijd worden geanalyseerd. De gegevens worden via de ISOBUS-standaard TC-BAS op een USB-stick overgedragen van de Datatronic 5-terminal naar het kantoor. Gegevens over de uitgebrachte hoeveelheden zaaigoed en kunstmest of de verbruikte brandstof zijn onmiddellijk na het werk beschikbaar.

Met de **TaskDoc™ Pro**-versie kunnen ook GPS-positiegegevens worden geregistreerd en gegevens in realtime via een mobiele telefoon worden overgedragen met behulp van de beveiligde Agrirouter Cloud-service. Dit maakt automatische, naadloze uitwisseling met ISOXML-compatibele veldbeheerssoftware en mapping mogelijk, ook in MF Next Management FMIS. De gegevens over verbruikte middelen worden overgedragen en kunnen ook tijdens de werkzaamheden worden bewaakt via de Datatronic 5-terminal.



AGRIRouter



Dit universele platform voor gegevensuitwisseling maakt het mogelijk uw machines te koppelen met uw FMIS-systeem (bedrijfsinformatiesysteem). U kunt ook bepalen met wie u uw gegevens uitwisselt en tot welk niveau. Agrirouter is de sleutel tot de digitalisering van uw landbouwbedrijf en helpt u volledige controle te verkrijgen over uw gegevens.

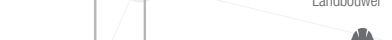

GEMAAKT OM TE PRESTEREN

HET TOONBEELD VAN EFFICIËNT VERMOGEN

De nieuwe MF 7S is voorzien van de nieuwst beschikbare SCR-technologie op de markt en is de onbetwiste leider in de klasse van de zware landbouwtrekkers, met een ongeëvenaard vermogen en koppel en de laagste totale eigendomskosten in zijn marktsegment.

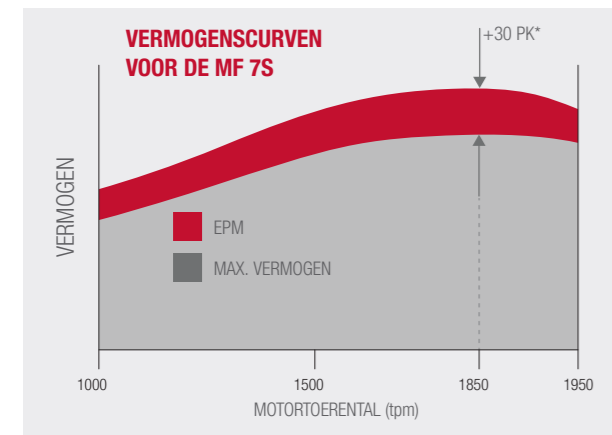
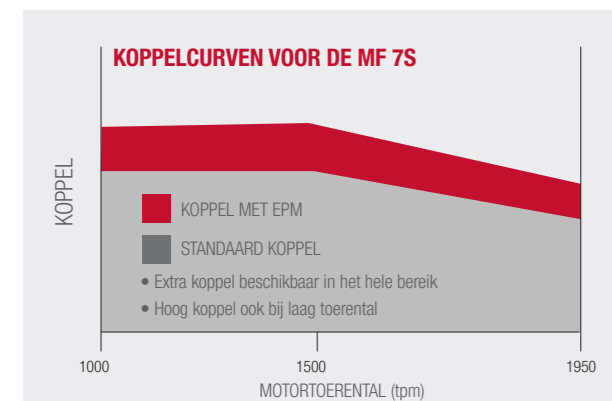

EPM beschikbaar in het hele bereik (niet alleen bij max. vermogen)
Constant vermogen tussen toerental voor max. vermogen en toerental voor max. koppel



ZEER EFFICIËNTE AANDRIJFLIJNEN

In combinatie met de motor consistent en betrouwbaar, en bespaart u brandstof, werkt u nog efficiënter en bespaart u kosten



-40%
lagere roetuitstoot dan in Tier 4 Final modellen

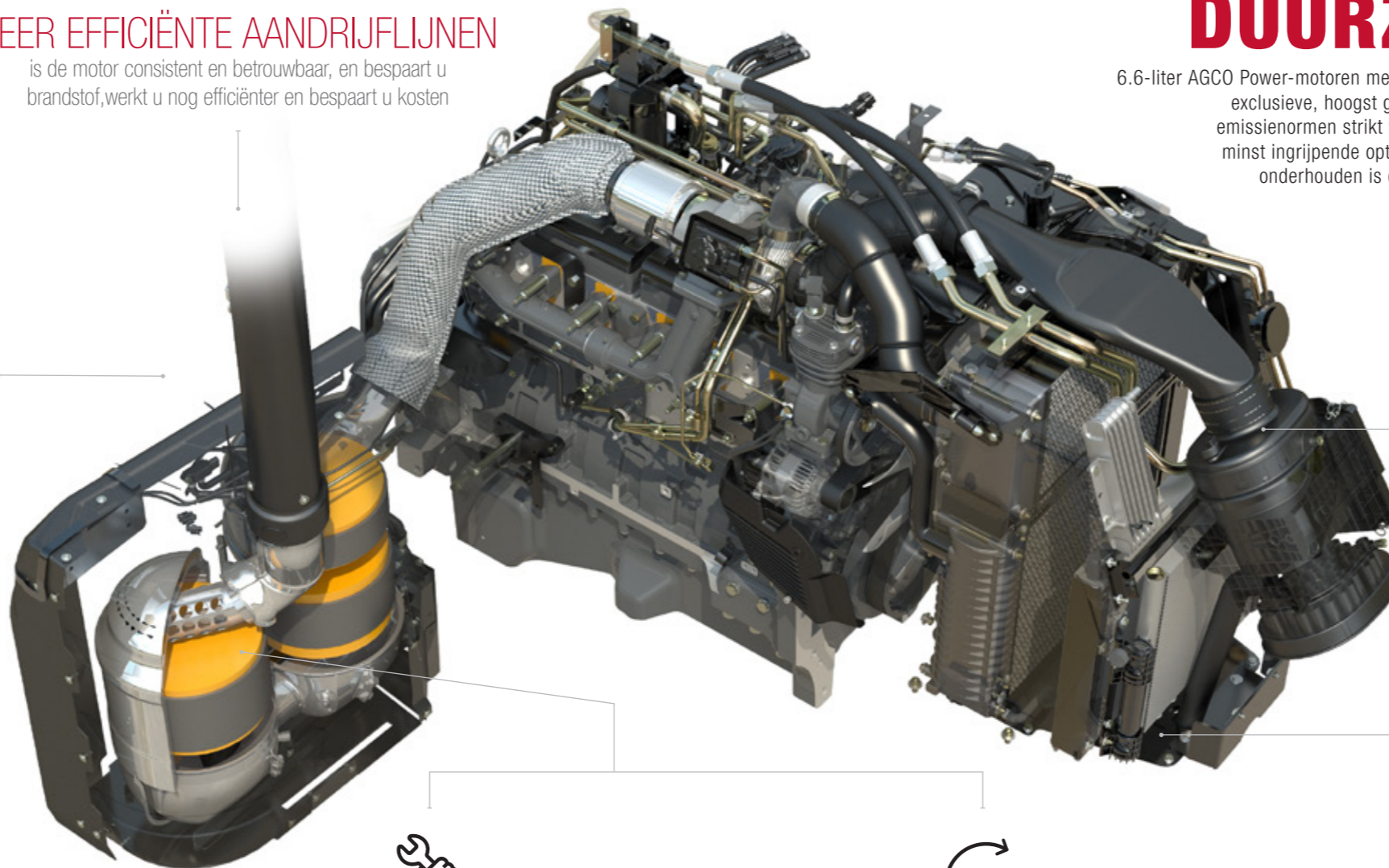

600 U
Lange onderhoudsintervallen verlagen eigendomskosten



GEEN CONCESSIONS
Het compacte All-in-One-systeem voor emissieregeling is weggewerkt onder de cabine, waar het zicht niet wordt belemmerd

STILLE MACHINE



BRANDSTOF-BESPARING
bij lagere motortoerentallen

EFFICIËNTE DUURZAAMHEID

6.6-liter AGCO Power-motoren met 6 cilinders werken met Massey Ferguson's exclusieve, hoogst geavanceerde 'All-In-One'-systeem waarmee emissienormen strikt worden nageleefd. Dit is de meest elegante, minst ingrijpende optie die het zicht niet belemmert, makkelijk te onderhouden is en bijdraagt aan een laag brandstofverbruik.

EPM

EPM BIEDT TOT WEL 30 PK MEER VERMOGEN, WANNEER DIT HET MEEST NODIG IS.

Dit houdt in dat uw MF 7S automatisch reageert op de belasting waaraan de trekker wordt blootgesteld en de brandstoftoevoer aanpast, zodat u over extra vermogen beschikt. Het systeem is ontwikkeld voor zware transporttaken en uitdagend aftakaswerk. Een geavanceerd elektronisch motor- en transmissie-management stelt onder belasting of op hogere snelheid automatisch meer vermogen beschikbaar indien noodzakelijk.

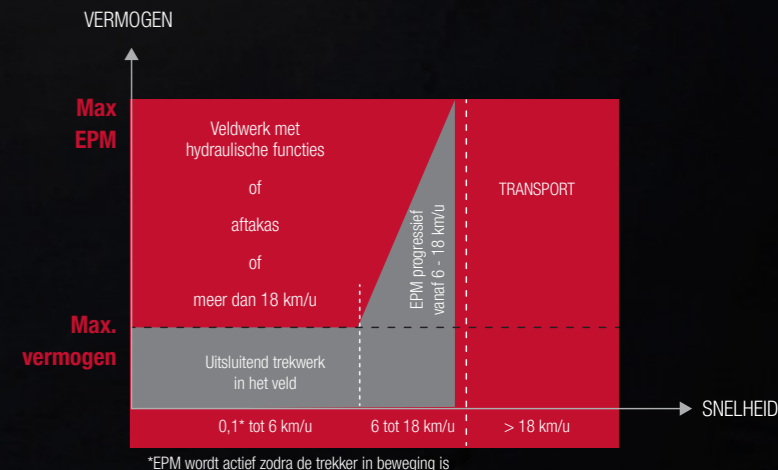

SUPEREFFICIËNTE TRANSMISSIES

OP HET GEBIED VAN AANDRIJVERMOGEN SCHAKELEN WIJ
NU MET DE SNELHEID VAN EEN GEDACHTE EEN TANDJE BIJ

Of de dagelijkse werkzaamheden nu vragen om een semi-powershift- of een continu variabele transmissie, de MF 7S-trekkers kunnen zo worden gespecificeerd dat zij perfect aansluiten op uw bedrijf. De Dyna-6 biedt zes powershiftstappen in elk van de vier groepen, die allemaal kunnen worden bediend met de joystick op de armsteun, de bedieningshendel van de transmissie of de Multipad-hendel (afhankelijk van het model).

De unieke MF Power Control-hendel aan de linkerkant van de stuurkolom biedt een PowerShuttle-functie en ook een alternatieve manier om de transmissietrappen aan te passen en een ontkoppelfunctie. De snelheid van de omkeer kan worden aangepast aan de voorkeur van de gebruiker.

De Dyna-VT continu variabele transmissie van Massey Ferguson blijft een van de populairste transmissies, dankzij de maximale productiviteit, efficiëntie en het gebruiksgemak die deze biedt.

Gebruiksvriendelijk. Slim te bedienen. Efficiënt en comfortabel.

GEMAAKT VOOR CONTROLE

“ Controle in de palm
van uw hand. ”

Met de Multipad stuurt u zowel de transmissie aan, als de cruisecontrol, de achterhef, aftakas, het kopakkermanagement en de regelventielen via de geïntegreerde micro-joystick. Alle functies zijn binnen handbereik voor meer comfort.



POWER CONTROL- RIJHENDEL

Exclusief en eenvoudig: de unieke Massey Ferguson Power Control-rijhendel combineert vier functies in één gebruiksvriendelijk bedieningselement.



U KUNT:

- schakelen tussen vooruit /achteruit
- versnellingen en groepen: opschakelen en terugschakelen
- ontkoppelen
- de neutralstand inschakelen

ZODAT UW RECHTERHAND VRIJ IS OM
EEN VOORLADER OF EEN HYDRAULISCHE
WERKTUIGFUNCTIE TE BEDIENEN.

DYNA-6

De semi-powershifttransmissie



**PRESTEREN,
OP VERFIJNDE WIJZE.**

De semi-powershifttransmissie levert **toonaangevende prestaties en betrouwbaarheid** in deze klasse en bestaat uit zes Dynashift-versnellingen die optimaal zijn verdeeld in vier groepen en die schakelen zonder koppelingspedaal mogelijk maken.

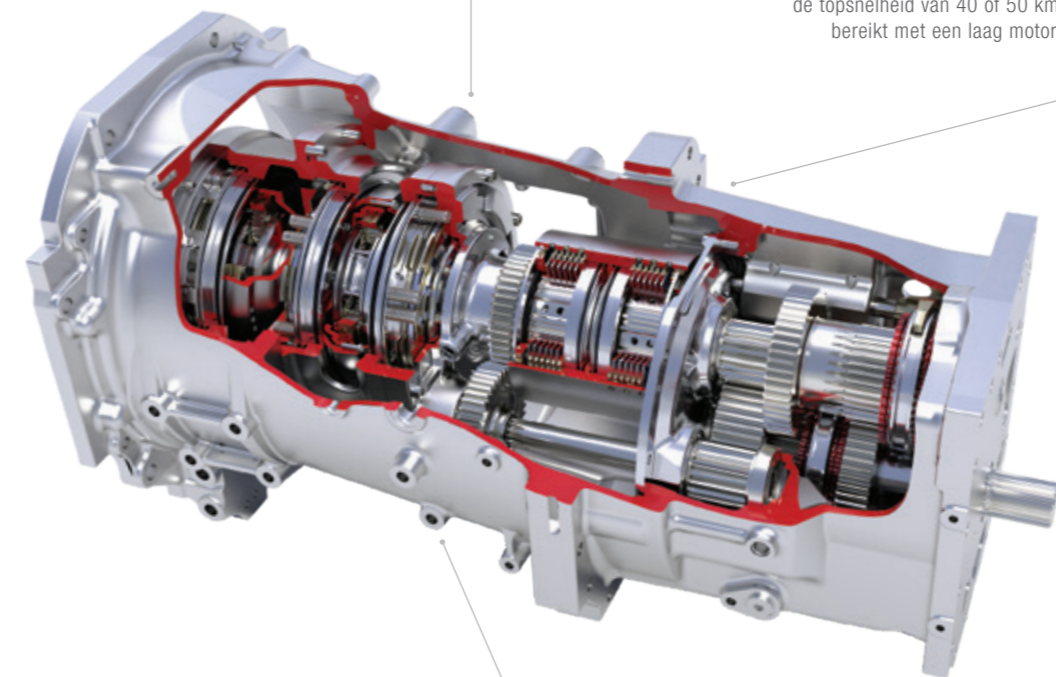

Dyna-6 Super Eco biedt zes powershift-versnellingen in vier groepen voor bedieningsgemak in het veld en op de weg. Een totaal van 24 versnellingen in beide richtingen betekent dat er een geschikte instelling voor werkelijk iedere taak is, en de topsnelheid van 40 of 50 km/u* wordt bereikt met een laag motortoerental.

Automatische modus is standaard op alle MF 7S-trekkers met Dyna-6-transmissie. Deze geavanceerde regeling selecteert automatisch de juiste verhouding voor de motorbelasting en de omstandigheden op dat moment.

De standaardfunctie Automatische modus draagt bij aan kostenbesparing: de maximumsnelheid wordt bereikt bij een zeer laag motortoerental om brandstof te besparen (40 km/u bij 1.500 tpm, 50 km/u* bij 1.800 tpm, afhankelijk van de banden).

◀ **Dyna-6 Super Eco** biedt zes Dynashift-versnellingen in elke groep met 24 vooruit- en 24 achteruitversnellingen, met uitstekende overlappingsen en in totaal negen versnellingen in het veldbereik.

* Afhankelijk van markt/wetgeving.

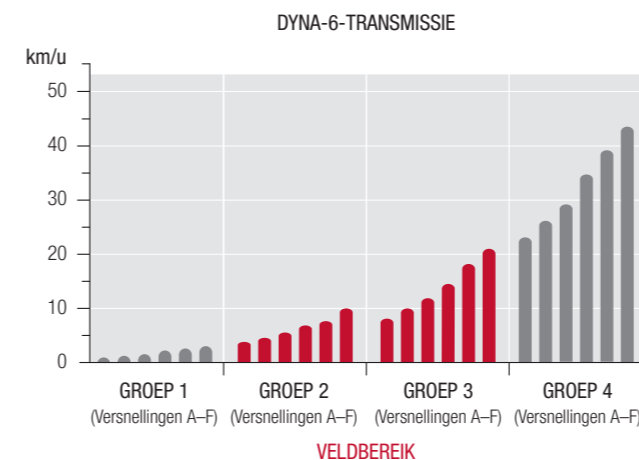

VOORDELEN VAN DYNA-6 IN HET KORT

- ▶ 0,08 tot 40 km/u of 50 km/u* met superkruipbak
- ▶ Maximale productiviteit met 24 vooruit- en 24 achteruitversnellingen, die allemaal zonder koppeling worden gekozen
- ▶ De Power Control-hendel biedt vier functies in één: omkeerschakeling vooruit/achteruit, ontkoppelen, neutraal en versnellingen schakelen
- ▶ Negen versnellingen in het veldbereik
- ▶ Pedaalmodus Automatische modus met automatische instelling
- ▶ Remmen met neutraalschakeling, met directe activering, ontkoppelt de transmissie zodra er wordt geremd
- ▶ Optionele superkruipversnellingen (48x48)
- ▶ Standaard Super Eco bij 40 km/u



24x24
Snelheden

DYNA-VT- TRANSMISSIE

DE SOEPELSTE VERMOGENSAFGIFTE,
DE ULTIEME PRODUCTIVITEIT.

De Dyna-VT continu variabele transmissie heeft nu een nieuwe automatische modus. De automatische modus is makkelijk te activeren met een schakelaar op de armsteun en laat de bestuurder de rijsnelheid aanpassen met de Multipad of het voetpedaal terwijl het motortoerental automatisch wordt geregeld, aangepast aan de belasting en snelheid. Het handgas stelt nu ook een ondergrens voor het motortoerental in - de tpm daalt nooit onder deze grens.

De Super Eco-versie van de Dyna-VT verlaagt het brandstofverbruik met een snelheid van 40 km/u bij slechts 1.450 tpm.



DE VOORDELEN VAN DYNA-VT IN HET KORT

- ▶ Traploze transmissie zorgt voor volledig bedieningscomfort en optimaal brandstofverbruik op ieder moment
- ▶ Eenvoudige, traploze snelheidsregeling vanaf 0,03 tot 40 km/u of 50 km/u* verkrijgbaar met 40 km/u Super Eco of 50 km/u* Eco
- ▶ Het aanbod van twee snelheidsbereiken maakt het mogelijk een optimaal koppel in te zetten voor verschillende toepassingen
- ▶ Multipad of pedaalbediening, naar voorkeur van de bestuurder
- ▶ De 'Supervisor' zorgt voor maximale output onder variërende belastingen
- ▶ Met de nieuwe Automatische modus kunnen gebruikers de rijsnelheid aanpassen terwijl automatisch het motortoerental wordt afgestemd op de belasting en rijsnelheid
- ▶ Aanpassing van de agressiviteit voor de omkeerschakeling en pedaalfunctie met remmen met neutraalschakeling

* Afhankelijk van wetgeving in de desbetreffende markt.



TRAPLOZE

snelheden van 0,03 km/u
tot 40 km/u of 50 km/u*



ZEER COMFORTABEL

Traploze transmissie

ULTIEM COMFORT. TRAPLOZE TRANSMISSIE.

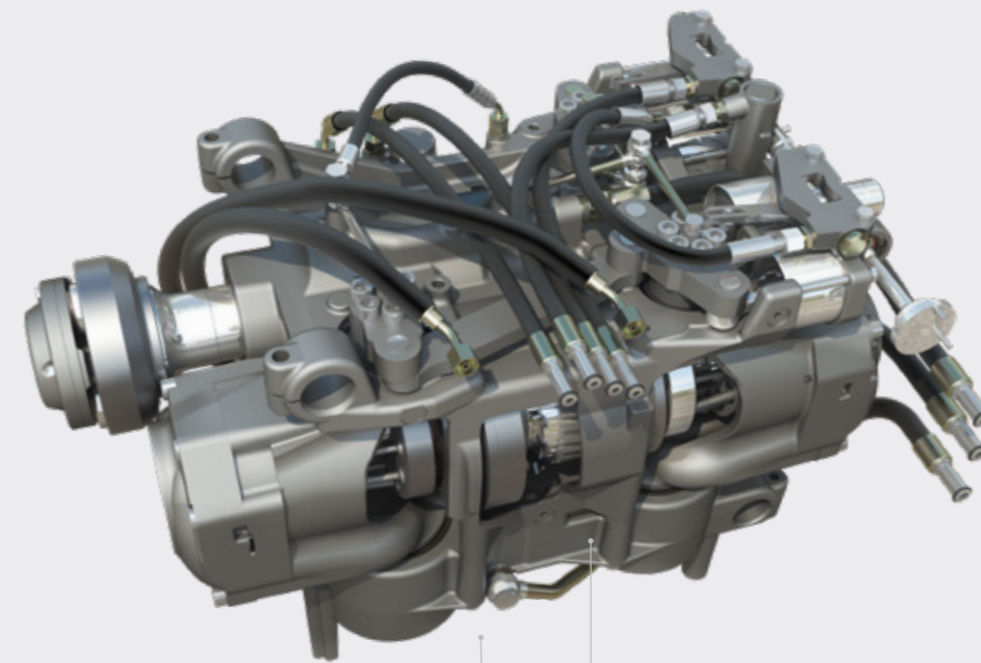

De 'Supervisor' staat voortdurend in stand-by en wordt ingeschakeld wanneer het toerental daalt onder belasting. De 'Supervisor' heeft als voordeel dat zelfs als de motorbelasting hoger wordt en het motortoerental daalt, de transmissie automatisch de rijsnelheid vermindert om het totale vermogen te handhaven. Dit geldt voor aftakasttoepassingen, veldwerk en transport. Als dit samen met C1 en C2 wordt gebruikt waarmee een specifieke snelheid is ingesteld, zal de trekker altijd maximale prestaties leveren onder wisselende belasting en wordt de trekker automatisch op de ingestelde snelheid teruggebracht.

De Dyna-VT-transmissie is een superieur staaltje van precisietechniek: gegarandeerde **productiviteit, totaal comfort voor de bestuurder en altijd een optimaal efficiënt brandstofgebruik.** Mede dankzij voortdurende ontwikkelingen, zoals de Automatische modus, is het de meest intuïtief te bedienen CVT-transmissie die er te krijgen is.

AUTOMATISCHE MODUS

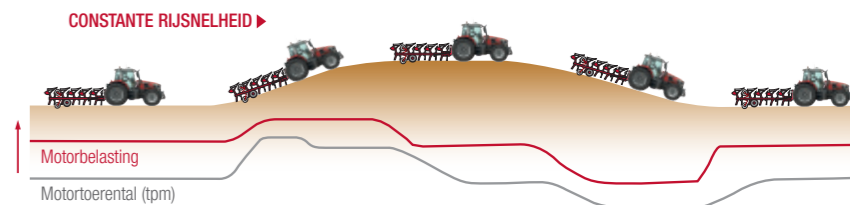

De befaamde Dyna-VT continu variabele transmissie heeft nu een nieuwe Automatische modus. Hiermee kunnen gebruikers de Multipad of het voetpedaal gebruiken om de vooruitsnelheid aan te passen terwijl automatisch het optimale motortoerental voor de belasting en de rijsnelheid worden ingesteld. Dat zorgt niet alleen voor een soepelere bediening, maar ook een lager brandstofverbruik.

Wanneer de last (rode lijn) onder wisselende omstandigheden verandert, reageert de Dyna-VT automatisch door het toerental (grijze lijn) aan te passen om de ingestelde rijsnelheid te handhaven. Zo worden de prestaties geoptimaliseerd, brandstof bespaard en het geluidsniveau verlaagd.

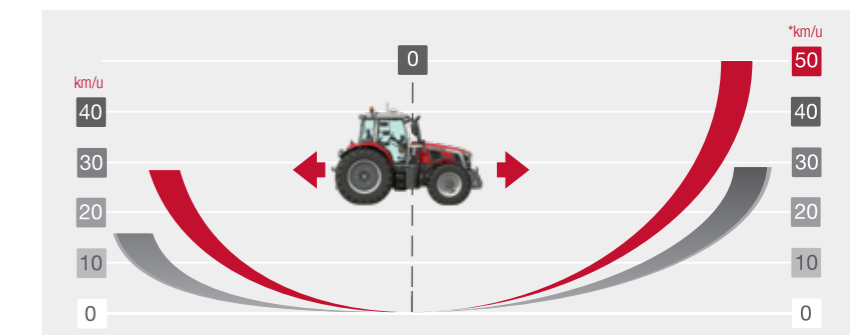

TRAPLOZE TRANSMISSIE

Dyna-VT is verbazingwekkend eenvoudig te bedienen en werkt bijzonder goed in wisselende omstandigheden. Geen versnellingen schakelen, geen horten en stoten of onderbrekingen in tractie of vermogen.

Eenvoudige, traploze snelheidsregeling van kruipsnelheid tot 50 km/u*.

* Afhankelijk van wetgeving in de desbetreffende markt

GEMAAKT VOOR VEELZIJDIGHEID & TRACTIE

Aan trekkervermogen heb je niets als het niet kan worden overgebracht naar waar het hoort: de grond.

Er is een breed assortiment bandenmaten en ballastgewichten als optie verkrijgbaar voor de MF 7S ten behoeve van betere tractie en minder bodemverdichting voor lagere bedrijfskosten en hogere opbrengsten.

Hiermee vervullen wij onze belofte de bodem maximaal te beschermen en het land in optimale conditie te houden voor toekomstige generaties.

**PERFECTE WIELBASIS
VOOR EEN PERFECTE
VERMOGENSOVERDRACHT
EN EEN OPTIMALE
BODEMBESCHERMING.**

De wielbasis bedraagt 2,88 m en geeft een betere stabiliteit met en zonder een zwaar werktuig, zodat een hoge tractie in het veld wordt bereikt evenals meer comfort bij transport.

De combinatie van de wielbasis en de gewichtsverdeling van de MF 7S betekent dat er minder ballastgewicht nodig is, waardoor de bodem optimaal wordt ontzien en er minder verdichting optreedt bij cultiveren, zaaien en planten.

“ Wij telen op zware klei. Daarom is het voor ons van groot belang dat bodemverdichting tot een minimum wordt beperkt. ”



2,88 m



▲ BALLAST VOOR FLEXIBILITEIT

Voor werk met intensieve tractie of contragewicht (voor of achter) hebt u soms ballastgewichten nodig, waarvan wij een uitgebreid assortiment kunnen leveren. De MF 7S is af fabriek verkrijgbaar met extra front- en achtergewichten, om precies in uw behoeften te voorzien.

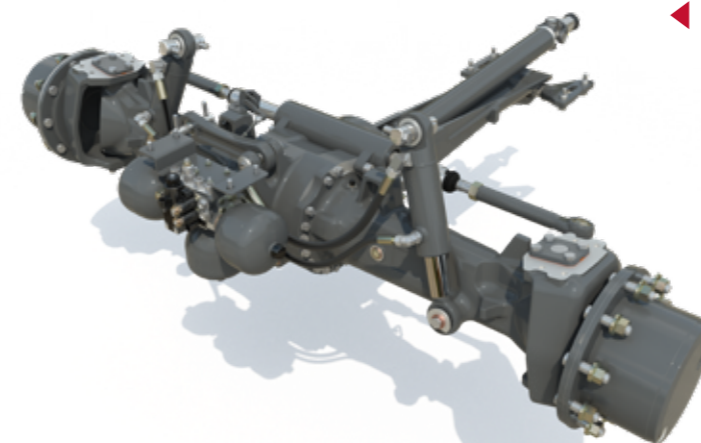

Spoorbreedte 1,9 m

4,93 m
draaicirkelstraal*

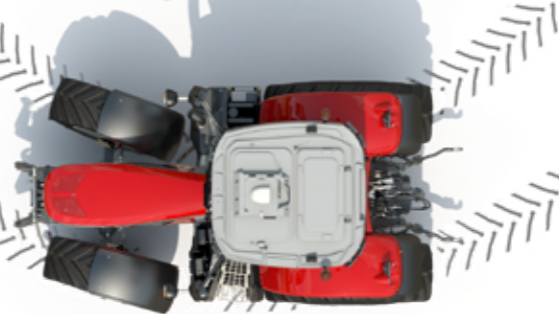

▲ WENDBAARHEID

De grote wendbaarheid draagt bij aan de productiviteit bij keren op de kopakker en deze is ook een voordeel bij voorladerwerk of manoeuvreren op smalle wegen. Het speciaal gevormde chassis en de motorkap met zijn wespentaille zorgen voor één van de kortste draaicirkels op de markt en zorgt bovendien voor superieur zicht.

◀ VOORASVERING

Een verhoogd comfort, meer veiligheid tijdens transporttoepassingen en een verhoogde tractie zijn de voordelen van de innovatieve, optionele voorasvering. Het eenvoudige ontwerp levert een superieur rijcomfort op, evenals een optimale stuur- en pendelhoek en biedt bovendien een maximale bodemvrijheid. De lange slag van 140 mm levert het grootste comfort op de markt.

SELECTEREN VAN HET JUISTE BALLASTGEWICHT & DE JUISTE BANDEN: DE VOORDELEN IN HET KORT

- ▶ Meer kracht op de bodem
- ▶ Ultieme tractie
- ▶ Lage bodemverdichting voor optimale opbrengsten, waarbij een goede bodemgezondheid voor volgende generaties behouden blijft
- ▶ Economisch brandstofverbruik

▼ **SPEEDSTEER** maakt het werken op de kopakker of bij laadwerkzaamheden met een voorlader makkelijker voor de gebruiker.

De bestuurder kan de stuurverhouding aanpassen en instellen hoeveel omwentelingen van het stuur nodig zijn voor een bepaalde stuuruitslag.



GEMAAKT VOOR HET
ZWARE WERK

UITSTEKENDE BEDIENING
EN PRESTATIES VOOR
ALLE DENKBARE TAKEN

Moderne werktuigen stellen steeds hogere eisen aan de trekkers die ze aandrijven, doordat ze worden gevraagd sneller te presteren en beter te reageren. Met de MF 7S bereikt u ongekende mogelijkheden voor het hanteren van de modernste werktuigen, dankzij zijn ongekende hef- en aandrijfvermogen voor de zwaarste toepassingen. De MF 7S-trekker is sterk, barst van het koppel en combineert dit met een grote wendbaarheid. Perfect als u een machine zoekt met een zeer hoog aftakasvermogen, die uitstekende prestaties levert met de meest geavanceerde werktuigen.



“ Ruime keuze in
hydrauliek varianten
voor de meest
veeleisende taken ”



GEMAAKT VOOR HET ZWARE WERK

TOT 190 LITER/MIN

Op de MF 7S-trekkers met Dyna-6 Super Eco-transmissie wordt standaard een closed-centre hydrauliek met load-sensingsysteem van 110 l/min en optioneel 150 liter/min gemonteerd.

Voor een dynamische hydraulische respons worden MF 7S Dyna-VT-modellen standaard uitgerust met een closed-centre load-sensingsysteem van 110 liter/min. Meer hydraulisch vermogen en een grotere stroom wordt geleverd door het load-sensingsysteem van 190 liter/min, dat de meest veeleisende werktuigen kan bedienen. Hierbij wordt een variabele pomp met verstelbare spiegelplaat die olie levert naar behoefte, zodat alleen energie wordt geleverd wanneer dat nodig is. Zo kan het systeem hoge oliestromen genereren bij lage motortoerentallen en op zuinige wijze een hoge output leveren.

COMPATIBILITEIT HYDRAULIEKSTROMEN (l/min)	LS: 110	LS: 150	LS: 190
MF 7S Dyna-6 (Essential)	●	-	-
MF 7S Dyna-6 (Efficient en Exclusive)	●	○	-
MF 7S Dyna-VT	●	-	○

● Standaardspecificatie ○ Optioneel - Niet verkrijgbaar
LS = Load Sensing



Tot

2

regelventielen vóór
met een vrije retour.



Hefvermogen tot

4.000 kg.

Het zwaar uitgevoerde IFLS-fronthefstelsysteem (Integrated Front Linkage System – geïntegreerd fronthefstelsysteem) is verkrijgbaar als optie en is ontwikkeld om naadloos aan te sluiten op de frontaftakas en het voorladersubframe.



1.000 TPM

frontaftakas is verkrijgbaar.

In combinatie met een fronthef kan zo een breed scala aan extra werktuigen worden aangedreven: zo maakt u minder werkgangen en werkt u aanzienlijk effectiever.

Profiteer van echte tijdbesparing – bijvoorbeeld door een verdubbeling van de capaciteit bij het maaien van gras.



ISOBUS-

aansluiting verbindt
compatibele werktuigen



Maximaal

4

aftakastoerentallen

Er is een breed aanbod aan aftakasopecties met standaard aftakastoerentallen bij 2.000 tpm, waarbij het maximale vermogen wordt geleverd. Dankzij het bereik van 'constant vermogen' tot 1.500 tpm en de mogelijkheid om met Dyna-VT elke gewenste rijsnelheid te selecteren voor elk gekozen motortoerental, vindt u altijd de perfecte combinatie van aftakastoerental, rijsnelheid en kracht – met optimale zuinigheid. De Efficient- en Exclusive-varianten van de MF 7S zijn uitgerust met de praktische elektronische selectie van het aftakastoerental.



Hefvermogen tot

9.600 kg

voor de zwaar uitgevoerde achterhef, voorzien van de trekkrachtregeling Ultimate Draft Control. Het digitale ELC-systeem van MF biedt een eersteklas trekkrachtregeling, met nauwkeurige diepte-instellingen en beter volgen van de bodemcontouren. Dit leidt tot een betere gewichtsverdeling, betere tractie, minder wielslip, lagere bandenslijtage en een gereduceerd brandstofverbruik, terwijl de hogere productie op peil blijft.

POWER BEYOND

IN HET CCLS-VENTIELENBLOK IS EEN POWER BEYOND-FUNCTIE INGEBOUWD die via extra aan- en afvoerleidingen de oliestroom direct vanaf de pomp levert aan een load-sensing werktuig die daarmee optimaal aangestuurd wordt.



Tot

5

regelventielen achter
met vrije retour en
hendels om de ventielen
drukrij te schakelen

“ Het slimme van deze joystick is, dat je tegelijkertijd de rijrichting kunt wisselen en de voorlader kunt bedienen, zonder het stuur los te laten. ”

VOORLADERWERK GEPERFECTIONEERD DOOR MASSEY FERGUSON

Wanneer u een Massey Ferguson voorlader aanschaft bij uw nieuwe MF 7S trekker, kan deze volledig worden voorbereid voor een MF-voorlader. Uw trekker wordt af fabriek compleet geleverd met het voorladersubframe als integraal onderdeel van de trekker voor maximale manoeuvreerbaarheid en optimale toegankelijkheid voor onderhoud.

	Niet-parallelle uitvoering	Parallele uitvoering					
		MF FL 4227	MF FL 4323	MF FL 4327	MF FL 4621	MF FL 4624	MF FL 4628
Compatibiliteit van model							
MF 7S.155 - MF 7S.180*	●	●	●	●	●	—	—
MF 7S.190 - MF 7S.210*	—	●	●	●	●	●	●
Max. hefhoogte - gemeten bij draaipen	m	4,25	4,25	4,25	4,55	4,60	4,75
Max. stortheek bij max. hoogte		57	57	57	53	54	51
Max. terugrolhoek op grondhoogte	graden	48	48	48	52	49	57
Hefcapaciteit tot max. hoogte - 800 mm vanaf draaipen		1.590	2.140	2.470	1.980	2.170	2.490
Hefcapaciteit tot 1,5 m hoogte - 800 mm vanaf draaipen		2.110	2.350	2.700	2.110	2.460	2.280
Uitbreekkracht - 800 mm vanaf draaipen	kg	2.270	2.470	2.840	2.230	2.620	2.430
Terugrolkracht op grondhoogte - 800 mm vanaf draaipen	kg	4.030	3.400	4.540	4.000	3.970	4.580
Graafdiepte	mm	160	160	160	200	160	160

* MF FL 4227 / MF FL 4323 / MF FL 4327 moet worden gespecificeerd met lagerblokverlenging



Met de unieke, optionele multifunctionele joystick is de voorlader makkelijk te bedienen en is er nog een omkeeroptie; bovendien kan de snelheid van de trekker hiermee worden aangepast. Grippers en andere voorzetstukken zijn ook gemakkelijk te bedienen dankzij de proportionele regeling van de derde functie terwijl er tegelijkertijd een bak of klem wordt geheven of gekanteld.

VOORLADER BEDIENEN

Hoofdfuncties joystick:

- A. Heffen
- B. Zakken
- C. Vullen
- D. Kiepen
- E. Sluiten
- F. Openen

GECOMBINEERDE FUNCTIES:

- A/C. Heffen en vullen
- A/D. Heffen en kiepen
- B/C. Zakken en vullen
- B/D. Zakken en kiepen
- A/E. Heffen en gripper sluiten
- A/D/F. Heffen en gripper openen

HOOFDKENMERKEN TREKKER-VOORLADERCOMBINATIE

- ▶ Volledig geïntegreerde MF FL-voorlader nu af fabriek gemonteerd verkrijgbaar voor ultieme prestaties
- ▶ Optionele multifunctionele joystick ook voor omkeren en snelheid, dus volledige controle
- ▶ Met proportionele bediening van een derde regelventiel kunnen de gebruikers een gripper/klem openen of sluiten en tegelijkertijd de bak heffen of kantelen
- ▶ Beste zicht rondom dankzij het slimme geprofileerde ontwerp van de motorkap en het dashboard
- ▶ Onbelemmerd manoeuvreren en toegang voor onderhoud
- ▶ Optioneel Visio-dak met FOPS (Falling Object Protection – beveiliging tegen vallende voorwerpen)
- ▶ Uitstekende wendbaarheid en een korte draaicirkel, SpeedSteer
- ▶ Nieuwe schudfunctie voor bakken op multifunctionele joystick
- ▶ Nieuw snelkoppelsysteem vermindert drukverlies bij hoge oliestroom, beweegt voorlader sneller en bespaart brandstof
- ▶ Hydraulische vergrendeling van de werktuigen kan worden geactiveerd via het SIS
- ▶ Het gewenste motortoerental koppelen aan de bediening van de joystick
- ▶ Voor nog beter laadprestaties zijn olieopbrengst- en comfortfuncties verkrijgbaar zoals een grote hydrauliekpomp en remmen met neutraalschakeling, waarbij de transmissie wordt ontkoppeld wanneer de remmen worden bediend
- ▶ Nieuwe MF E-voorlader verkrijgbaar als optie voor optimaal gebruik van de voorlader en voor het meten van laadwerkzaamheden vanaf het Datatronic 5-touchscreen



GEMAAKT VOOR MAXIMALE INZETBAARHEID

MASSEY FERGUSON
ONTZORGT DE EIGENAAR
EN GEBRUIKER

MFconnect FUSE SYNCHRONIZED **FUSE**
SMART FARMING. SYNCHRONIZED.

OVERAL VERBONDEN. ALTIJD.
STANDAARD MET EEN ABONNEMENT VAN
5 JAAR.

LANGERE INZETBAARHEID, GEOPTIMALISEERD
ONDERHOUD EN INTELLIGENTE
DIENSTVERLENING MET MF CONNECT.

EIGENAAR, DEALER EN TREKKER -
100% VERBONDEN!

MF Connect is een machineparkbeheersysteem dat klanten in staat stelt hun Massey Ferguson machines nauwkeurig in het oog te houden.

Het in realtime bewaken van het machinegebruik en hun bedrijfsparameters via een mobiele telefoon, tablet of desktop was nog nooit zo eenvoudig.

Het systeem helpt eigenaars en managers hun werkzaamheden effectiever te beheren en zo de efficiëntie op hun bedrijf te verhogen, dankzij diagnoses op afstand, waardoor een optimale effectieve inzet van de machines wordt bereikt.

MFcare

Leg uw kosten aan banden en verzeker uzelf van optimale prestaties van uw MF 7S met MF Care.

De dienst MF Care en de verlengde garantiecontracten zijn flexibel, zodat deze naadloos aansluiten op uw betalingswensen en gedraaide bedrijfsuren. Regulier onderhoud voorziet in preventief onderhoud – zodat storingen worden opgemerkt voordat ze problemen veroorzaken, zodat uitval wordt vermeden. Een complete historie van dealeronderhoud met originele AGCO Parts-onderdelen verhoogt ook de restwaarde van uw machine.

- ▶ Verzeker u van een maximale restwaarde van uw trekker
- ▶ Flexibele voorwaarden en lange termijn prijspakketten
- ▶ Verkrijgbaar tot 12 maanden na registratie
- ▶ Ervaren MF-monteurs beschikbaar voor onderhoud op locatie of in de werkplaats

	ZILVER	GOUD
DETAILS	STANDAARD ONDERHOUDSCONTRACTEN Dit servicepakket omvat alle voorgeschreven onderhoudswerkzaamheden op basis van vaste prijzen.	REPARATIECONTRACTEN Uitgebreide garantiecontracten bieden bescherming tegen reparatiekosten (slijtage uitgezonderd). Tarieven met of zonder eigen risico optioneel verkrijgbaar.
MACHINETYPE	Alle	Alle
STANDAARD ONDERHOUD*	JA	JA
REPARATIEKOSTEN	NEE	JA
AFTREKBAAR	NEE	Optie: €0, €190, €490

*De door AGCO opgegeven brutoprijs heeft uitsluitend betrekking op de verlengde garantie en omvat geen onderhoud.

MASSEY FERGUSON BIEDT EEN UITGEBREID EN DOELTREFFENDE DIENSTENPROGRAMMA

					
6.000 uur 5 jaar	3.000 uur 5 jaar	50.000 balen 5 jaar	6.000 uur 5 jaar	2.000 uur 3 jaar	25.000 balen 3 jaar

Uitsluitend ISOBUS-compatibele machines

ONDERDELEN & SERVICE

HET DRAAIT ALLEMAAL OM LEVENSLANGE ONDERSTEUNING

De aanschaf, het eigendom en het onderhoud van landbouwmachines kunnen complex zijn. Dat maakt de absolute zekerheid dat u een uitstekende back-up en ondersteuning krijgt een belangrijk punt van overweging. Als klant van Massey Ferguson bent u verzekerd van gepersonaliseerde, aandachtige en vriendelijke ondersteuning van ons netwerk van gespecialiseerde dealers die uw bedrijf volledig begrijpen.

Parts en service zijn altijd bereikbaar zodat uw machine maximaal inzetbaar is. Wij zijn er voor u zo lang als u uw Massey Ferguson machine hebt.

Wij ervaren trots en verantwoordelijkheid voor iedere machine die wij verkopen en het is onze missie om uw machines iedere keer wanneer u de sleutel omdraait betrouwbaar te laten werken.

“ Ik wil dat het dagelijkse onderhoud snel en eenvoudig is, zodat ik meer tijd kan doorbrengen met mijn gezin. ”



HET ONTWERP VAN DE MF 7S IS GERICHT OP SNEL, ONGECOMPLICEERD, GEMAKKELIJK EN VOORDELIG ROUTINEONDERHOUD.

Wij hebben praktisch gebruiksgemak gecombineerd met stijl, om ervoor te zorgen dat u uw dagelijks onderhoud snel, moeiteloos en eenvoudig kunt uitvoeren, zodat het onderhouden van uw trekker nooit tot stress leidt en u sneller aan het veldwerk kunt beginnen voor een maximale productiviteit en u ook nog wat vrije tijd overhoudt. Met een Massey Ferguson trekker uit de MF 7S-serie blijft de tijd die u op het erf moet besteden aan voorbereiding voor de volgende dag tot een minimum beperkt.

OPTIES EN ACCESSOIRES

De moderne landbouw vraagt om machines die zijn toegesneden op uw bedrijf. Speciaal ontwikkeld om uw Massey Ferguson trekker te kunnen aanpassen aan uw wensen, bieden wij een reeks van opties en accessoires – van voorladers, gewichten, extra regelventielen en hogere hydraulische oliestromen tot aan technologieën voor automatische geleiding. Voor ultiem comfort zijn er meerdere stoelen, airco-varianten en andere opties leverbaar.

Alles wat we aanbieden, is door onze technici op alle aspecten uitgebreid onderzocht – van optimale compatibiliteit met uw machine en veiligheid tot duurzaamheid en prestaties. U ontvangt deskundige ondersteuning van uw Massey Ferguson dealer, die de volledige beschikking heeft over alle noodzakelijk montagegereedschappen, hulpmiddelen en kennis.



Ook het luchtfilter van de motor is goed bereikbaar en gemakkelijk te reinigen.



Cabineluchtfilter gemakkelijk bereikbaar om te reinigen.



Door de gunstige wielbasis en het slanke design van de motorkap zijn de oliepeilstok en de filters goed toegankelijk.

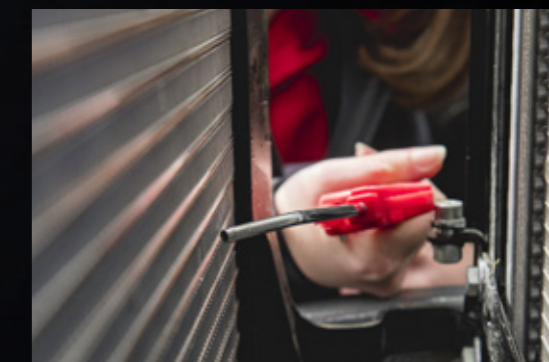

Ruime toegang tot de koelers om deze te reinigen.



Het tanken van brandstof en AdBlue® was nog nooit zo eenvoudig.

MFservices

ALTIJD DICHTBIJ EN BESCHIKBAAR VOOR MEER WINST EN EFFICIËNTIE

WELKOM BIJ MF SERVICES – ALLES WAT U
NODIG HEBT VOOR ONDERSTEUNING VAN DE
GOEDE WERKING VAN UW MF 7S-TREKKER.

Toegankelijk en flexibel helpt MF Services u operationele kosten te beheersen en budgetten en business te plannen – zodat ieder bedrijfsuur van de machine succesvol verloopt en u zich in alle vrijheid volledig kunt richten op de hoofdactiviteiten in uw bedrijf.

Dit complete pakket serviceproducten maakt het u makkelijker dan ooit om landbouwmachines van **Massey Ferguson** te bezitten en te gebruiken.

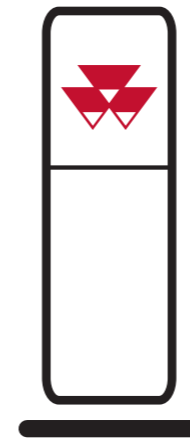

DEALERNETWERK MASSEY FERGUSON

Uw MF-dealer is het meest deskundige adres op het gebied van landbouwmachines in uw regio. U kunt uw dealer altijd om advies vragen en hij staat steeds voor u klaar voor zaken als onderhoud, verkoop, reparaties en onderdelen tot en met het aankooptraject voor een nieuwe machine.

WERELDWIJD MEER DAN 4700 ADRESSEN VOOR SERVICE & REPARATIES



ORIGINELE ONDERDELEN VAN MASSEY FERGUSON

VORMEN DE BESTE WAARBORG VOOR
EEN DUURZAME WAARDEVASTHEID VAN
UW NIEUWE MF 7S EN BESCHERMEN
U TEGEN ONVOORZIENE STILSTAND.

Maak uw keuze uit ons uitgebreide aanbod van accessoires en toebehoren, waaronder smeermiddelen, AdBlue, carekits, cabineaccessoires en nog veel meer. Alle accessoires zijn exclusief verkrijgbaar via uw MF-dealer.

Met behulp van de app "AGCO Parts Books to go" op uw smartphone vindt u snel en eenvoudig uw benodigde MF-onderdelen en kunt u deze rechtstreeks bestellen. U kunt de app downloaden in de App Store en in de Google Play Store. U ontvangt uw persoonlijke toegangsgegevens van uw MF-dealer.

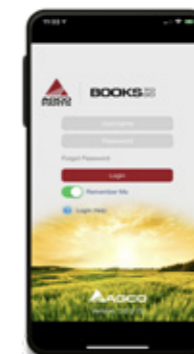

AGCO FINANCE

BIEDT UITSTEKENDE FINANCIERINGS-
MOGELIJKHEDEN VOOR UW BEDRIJF.

AGCO Finance is de integrale tak voor financiële dienstverlening van Massey Ferguson die financiële oplossingen op maat aanbiedt voor uw bedrijf. Hiertoe behoren leasen, leningen, huurkoop, complete servicepakketten en huurovereenkomsten, inclusief de financiering van MF Care-contracten voor verlengde garanties.



MASSEY FERGUSON COLLECTIE

VANAF NU KUNT ZICH EVEN
STIJLVOL VOORTBEWEGEN ALS
UW MASSEY FERGUSON.

Zoekt u een cap die past bij uw MF 7S... of een stijlvolle en duurzame overall om steeds door te kunnen werken? Wij hebben een exclusieve collectie van hoogwaardige producten die zeker zullen passen bij u, uw bedrijf, uw gezin en uw lifestyle.

Log in bij onze online shop om te bekijken wat wij allemaal voor u klaar hebben staan:

Shop.MasseyFerguson.Com

Voor het bovenstaande hulppakket zijn landspecifieke voorwaarden van toepassing. Let op: mogelijk zijn niet alle pakketten beschikbaar in alle markten.

Raadpleeg uw plaatselijke MF-dealer.

GEEF UW MF 7S EEN GEHEEL EIGEN TINTJE EN MAAK DEZE EVEN PERSOONLIJK ALS UW BEDRIJF



	ESSENTIAL	EFFICIENT	EXCLUSIVE
MOTOR			
AGCO POWER - 6,6 liter - Stage V	●	●	●
All in one-technologie, voldoet aan Stage V	●	●	●
TRANSMISSIE			
Power Control - Multifunctionele omkeerhendel	●	●	●
Vooruit/Achteruit mogelijkheid rechts	-	●	●
T-hendel op console	●	-	-
A Multipad op Command Control-armsteun	-	●	●
Dyna-6 SUPER ECO 40 km/u (40 km/u bij 1.500 tpm)	●	●	●
Dyna-6 Eco 50 km/u* (50 km/u bij 1.800 tpm)	○	○	○
Dyna-VT Super Eco 40 km/u of Eco 50 km/u met Automatische modus	-	○	○
Cruisecontrol-geheugen C1 & C2	-	●	●
Remmen met neutraalschakeling - koppelingseffect	●	●	●
BESTUURERSPLAATS			
Airconditioning met handmatige instelling	●	●	○
Airconditioning met automatische regeling	-	○	●
Luchtgeveerde draaistoel	●	●	-
Luchtgeveerde stoel met verwarming en pneumatische lenderverstelling	-	○	●
B Nieuwe draaistoel met automatische luchtvering, 2 verwarmingsstanden, pneumatische lenderverstelling, schokdemping zijwaarts en in lengterichting, dual motion-rugsteun en DDS	-	○	○
Mechanische cabinevering	○	●	○
Actieve mechanische cabinevering	-	○	●
FM of DAB+ (digitale) radio, CD, MP3, bluetooth-verbinding, USB- en AUX-ingang voorzijde	○	●	●
Radio-bedieningsknoppen in de armsteun	-	●	●
C Radio- en telefooninterface via het Datatronic 5 touchscreen van 9"	-	○	○
Telescopische dubbele groothoekspiegels met elektrische verstelling en ontdoof functie	-	○	●
SpeedSteer	○	○	○
Radar en wielslipregeling	○	○	●
D Pakket met 16 werkklampen - met dagrijverlichting in leduitvoering	○	○	○

- Niet beschikbaar
- Standaardspecificatie
- Optie
- * Afhankelijk van wetgeving in de betreffende markt

	ESSENTIAL	EFFICIENT	EXCLUSIVE
BESTUURERSPLAATS			
MF-TECHNOLOGIEËN			
MultiPad met schakelaartoewijzing voor ISOBUS-werktuig	-	○	●
MF Guide	○	○	○
E NovAtel-ontvanger - nauwkeurigheid van sub-meter tot centimeter	○	○	○
F Trimble-ontvanger - nauwkeurigheid van sub-meter tot centimeter	○	○	○
MF-sectiebesturing - regelt tot 36 secties	○	○	○
MF TaskDoc Pro - Draadloze gegevensoverdracht	○	○	○
CHASSIS EN HYDRAULIEK			
Voorasvering	○	●	●
Mechanische bediening van regelventielen	●	●	-
Elektrische bediening van regelventielen	-	●	●
Multifunctionele elektro-hydraulische joystick	-	○	○
G Trekker voorbereid voor voorlader met multifunctionele joystick (mechanische bediening)	○	-	-
Power Beyond met koppelingen	○	○	●
Hefinrichting achter met dansonderdrukking	●	●	●
Aftakas aan/uit gekoppeld aan hefinrichting	●	●	●
Mechanische keuze van aftakstoerental	●	-	-
Automatische tractieregeling (4WD en differentieelslot)	●	●	●
Hydraulische topstang aan driepuntshof achter	○	○	○
Geïntegreerde fronthef (capaciteit van 3.200 kg of 4.000 kg, afhankelijk van model)	○	○	○
Geïntegreerde frontaftakas	○	○	○
GEBRUIKSGEMAK			
Automatische massaschakelaar	●	●	●
Standaard gereedschapskist	●	●	●
Externe hefbediening op spatborden	●	●	●
Externe aftakas start/-stop op spatbord	●	●	●
Externe ventielbediening op spatbord	-	●	●
OVERIGE UITRUSTING (SPECIFICATIES KUNNEN PER MARKT VERSCHILLEN)			
Meedraaiende voorspatborden	○	○	●
Pneumatische aanhangwagenrem*	●	●	●
Hydraulische en pneumatische aanhangwagenrem*	○	○	○
ABS-aansluiting speciaal voor aanhangwagens	○	○	○



TECHNISCHE SPECIFICATIES

		MF 7S.155	MF 7S.165	MF 7S.180	MF 7S.190	MF 7S.210
MOTOR		AGCO POWER met "All-in-One"-technologie, voldoet aan Stage V				
Motorotype		6 / 4 / 6.600				
Aantal cilinders/aantal kleppen/cilinderinhoud	aantal/aantal/cm3	Turbo met elektronische wastegateklep en intercooler				
Aanzuiging		Common rail				
Type inspuiting		Vistronic				
Ventilatortype - transmissie Dyna-6 en Dyna-VT		ISO pk (kW)				
Max. vermogen	tpm	155 (114)	165 (121)	180 (132)	190 (140)	210 (154)
Motoroerental bij max. vermogen	tpm	1950				
Max. koppel bij 1500 tpm	⊗ Nm	700	725	750	850	860
Max. vermogen met EPM	pk	175 (129)	185 (136)	210 (154)	220 (162)	
Max. koppel met EPM bij 1.500 tpm	Nm	750	800	860	925	
Capaciteit brandstoftank	Liter	305				
Capaciteit AdBlue®-tank	Liter	30				
DYNA-6-TRANSMISSIE						
Aantal versnellingen (V/A)	V x A	24 x 24				-
Min. snelheid bij 1400 tpm	km/u	1,09				-
40 Eco / Super Eco km/u bij motoroerental met max. bandenmaat	tpm	1500 (met 650/65 R42)				-
50 km/u* Eco bij motoroerental met max. bandenmaat	tpm	1800 (met 650/65 R42)				-
DYNA-VT-TRANSMISSIE						
Type		Traploos / Continuu Variabele Transmissie				
Snelheidsbereik veld	km/u	Vooruit: 0,03-28 km/u - Achteruit: 0,03-16 km/u				
Snelheidsbereik weg	km/u	Vooruit: 0,03-40 km/u - Achteruit: 0,03 tot 28 km/u / Vooruit: 0,03-50 km/u - Achteruit: 0,03 tot 28 km/u*				
ACHTERHEF EN HYDRAULIEK						
Type trekstangen	Cat	Cat. 3				
Max. hefcapaciteit, uiteinde trekstang	kg	7100 / 8100 / 9600		8100 / 9600		9600
Standaard hydraulisch systeem	l/min.	Load sensing 110 l/min				
Optioneel hydraulisch systeem	l/min.	Closed-centre load-sensing 150 l/min of 190 l/min				
Max. aantal regelventielen achter		4/5 (Dyna-VT)				

⊗ ISO 14396

- Niet beschikbaar

* Afhankelijk van wetgeving in de betreffende markt

AGCO heeft alle mogelijke moeite gedaan om te verzekeren dat de informatie in deze publicatie zo nauwkeurig en actueel mogelijk is. Er kunnen zich echter onnauwkeurigheden, fouten of weglatingen voordoen en de specificaties kunnen te allen tijde en zonder voorafgaande kennisgeving worden gewijzigd.

Alvorens tot aankoop over te gaan, dienen alle specificaties te worden gecontroleerd en bevestigd door uw Massey Ferguson dealer of distributeur.

		MF 7S.155	MF 7S.165	MF 7S.180	MF 7S.190	MF 7S.210
AFTAKAS ACHTER						
Motoroerental bij		1980 / 2030				
540/540 Eco/1000/1000 Eco - Dyna-6	tpm	1980 / 1530 / 2030 / 1570				
540/540 Eco/1000/1000 Eco Dyna-VT	tpm	1870 / 1500 / 1900 / 1530				
Asdiameter	inch	1 3/8" 6 en 21 spiebanen				
ONAFHANKELIJKE FRONTHEF EN FRONTAFTAKAS						
Type trekstangen	Cat	Cat. 3				
Max. hefcapaciteit, uiteinde trekstang	kg	3200		3200 / 4000		
Max. aantal regelventielen vóór		2				
Motoroerental bij 1000 tpm frontaftakas		1920				
WIELEN EN BANDEN (UITGEBREID ASSORTIMENT VERKRIJGBAAR. INFORMEER BIJ UW DEALER.)						
Voor		380/85 R28	420/85 R28	480/70 R28		
Achter		460/85 R38	520/85 R38	580/70 R38		
Optionele achterbanden		710/70 R38	710/60 R42 - Breed aanbod beschikbaar, neem contact op met uw plaatselijke Massey Ferguson dealer			
GEWICHTEN (KUNNEN VARIËREN PER CONFIGURATIE. INFORMEER BIJ UW DEALER.)						
Minimumgewicht / gemiddeld gewicht / maximumgewicht	kg	5.800 / 7.000 / 8.150			6.300 / 7.500 / 8.400	
Maximaal brutovoertuiggewicht tot*	kg	12.500			14.000	

* Afhankelijk van wetgeving in de desbetreffende markt

AFMETINGEN

		MF 7S Dyna-6	MF 7S Dyna-VT
A Wielbasis	m	2,88	
B Totale lengte van frontheinrichting tot achterhefarmen	mm	5604	
B Totale lengte van frontgewichtenframe tot achterhefarmen	mm	4928	
C Hoogte in midden van achteras tot bovenkant cabine	mm	2.110	2144
D Totale hoogte	mm	2985	3019





www.MasseyFerguson.nl

www.facebook.com/masseyfergusonNL

[Twitter.com/MF_EAME](https://twitter.com/MF_EAME)

[Instagram.com/MasseyFergusonNL](https://www.instagram.com/MasseyFergusonNL)

www.YouTube.com/MasseyFergusonGlobal



MASSEY FERGUSON® is een wereldwijd merk van AGCO.
© AGCO Corporation | A-NL-17317 | Nederlands



MASSEY FERGUSON

BORN TO **FARM**